



## DESPRE ERORILE NUMISMATICE

**Florin Demian**

**Președinte**

### I. Introducere

Conform DEX, *Numismatica* este acea disciplină auxiliară a istoriei, care se ocupă cu istoricul monedelor, al medaliilor vechi etc., studiind evoluția acestora din punctul de vedere al formei, al gravurii, al baterii, al circulației etc, precum și documentele conținând date referitoare la monede.

Putem spune că forma și gravura unei monede / medalii constituie partea “vizibilă”, fapt care face relativ ușoară identificarea, studiul și sistematizarea în domeniu.

Bateria, în schimb, consider că reprezintă partea mai degrabă “invizibilă” a numismaticii, tributară științei tehnice a lucrului cu metalul în ansamblul de operațiuni mecanice, fizice și chimice, care prin acțiune simultană sau succesivă transformă blaturile în monede de pus în circulație.

În fapt, *știința și tehnologia baterii monedei / medaliei* sunt rezervate unui mic număr de specialiști angajați ai monetăriilor, fiind mai degrabă dificile de aprofundat pentru marea masă a colecționarilor.

De la simplu la complex, ansamblul de baterie a monedei este compus din 2 matrițe pentru fețele piesei (avers și revers) și un guler (virolă) necesar pentru ștanțarea muchiei, schematic prezentate mai jos<sup>1</sup>:

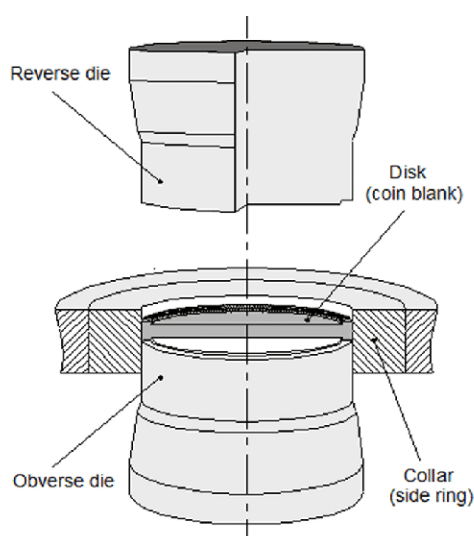

<sup>1</sup>[https://www.researchgate.net/publication/325341177\\_Finite\\_element\\_design\\_procedure\\_for\\_correcting\\_the\\_coining\\_die\\_profiles/fulltext/5b06bbf24585157f8709f225/Finite-element-design-procedure-for-correcting-the-coining-die-profiles.pdf?origin=publication\\_detail](https://www.researchgate.net/publication/325341177_Finite_element_design_procedure_for_correcting_the_coining_die_profiles/fulltext/5b06bbf24585157f8709f225/Finite-element-design-procedure-for-correcting-the-coining-die-profiles.pdf?origin=publication_detail)

## II. Erorile Numismatice - context

Și mai dificilă, consider eu, se poate dovedi clasificarea (corectă) și, mai ales, identificarea cauzelor în cazul erorilor.

Dar, cum psihanalistul francez Henri Codet definește colecționarul ca fiind "persoana care refuză să-și părăsească copilăria" identificând patru caracteristici psihologice: dorința de posesie; nevoia de activitate spontană; **impulsul de a excela** și **tendința de clasificare**, este clar că și erorile numismatice și-au găsit nașul.

Astfel, există studii, asociații numismatice dedicate, reviste numismatice specializate pe tema erorilor.

În S.U.A. se regăsește CONECA<sup>2</sup> – Organizația Comună a Colecționarilor de Erori Numismatice din America dar și fascinantă revistă Mint Error News Magazine<sup>3</sup>, ajunsă la ediția nr. 67 și din care prezint mai jos o imagine cu o piesă realmente unică.

### EXOTIC AND INTENTIONAL U.S. ERROR COINS IN THE MARKETPLACE

**Fred Weinberg sold this Lincoln Cent bonded with a magnetic screw that he discovered in another group of error coins.**



Un studiu riguros și sistematizat este reprezentat de munca autorului Mike DIAMOND și a echipei sale, disponibil online gratuit<sup>4</sup>.

În lucrarea sa intitulată *Câteva tipuri de erori identificate la monedele românești moderne și contemporane*<sup>5</sup>, cadrul universitar Cornel Cătălin GAVRILĂ a realizat o trecere în revistă a tipurilor de erori, pe care le-a clasificat după cum urmează:

<sup>2</sup> <https://conecaonline.org/>

<sup>3</sup> <https://minterrornews.com/>

<sup>4</sup> <https://www.error-ref.com/>

<sup>5</sup> <https://biblioteca-digitala.ro/reviste/Oltenia/dl.asp?filename=26-Oltenia-Studii-si-Comunicari-Arheologie-Istorie-XXVI-2019-12-GavrilaCC.pdf>

- a) erori de material;
- b) erori de execuție a rondelilor;
- c) erori de execuție a cantului;
- d) erori de execuție (multiplicare) a matrițelor;
- e) erori datorate manipulării/depozitării eronate a ștanțelor;
- f) erori de ștanțare (batere) propriu zisă;
- g) erori datorate uzării propriu zise a matrițelor.

Nu în ultimul rând, pe web-site-ul Romanian Numismatics<sup>6</sup> se regăsește o secțiune cu exemple de erori, dintre care, cea mai dramatică este de departe cea definită *Adâncitură – Monedă defectuoasă*:



Explicația asociată piesei cu **adâncitură** (Eng. **brockage**) este următoarea: “Când un blank se suprapune parțial cu un altul în camera de batere și este bătut, porțiunea suprapusă va prezenta o porțiune goală provenită de la blankul de deasupra lui. Atunci când blankul este înlocuit de o monedă ce nu a apucat să părăsească camera de batere eroarea se numește monedă defectuoasă. Dacă nu ar fi descentrată în camera de batere ar putea intra la categoria „Capac de sticlă” din care și derivă.”

### III. Erorile numismatice – hobby și business în egală măsură

Mint Error News Magazine trece în fiecare ediție în revistă soldurile obținute la vânzări ale pieselor cu eroare, un exemplu aleatoriu fiind prezentat mai jos:

**1880-S Morgan Dollar -- Struck 40% Off Center -- MS63 PCGS**  
**\$72,000.00**



<sup>6</sup> [https://romaniancoins.org/erori\\_monede.html](https://romaniancoins.org/erori_monede.html)

O simplă căutare pe internet relevă o sumedenie de imagini cu piese cu erori, care de care mai spectaculoase, multe fiind vândute de case de licitații internaționale celebre.

Un astfel de exemplu este reprezentat de o piesă cu dublă eroare “Batere descentrată și adâncitură”<sup>7</sup>, care s-a vândut cu suma de 381,88 dolari americani:



Descrierea piesei este următoarea: “O batere aproape completă pe avers, (este) însoțită de un revers obstructionat de o altă piesă deja bătută, imprimându-se astfel urme din designul aversului în zona suprapusă. O subțire dar altcumva vizibilă zonă nebătută a muchiei rotunde se poate observa în jurul a aproape jumătate din monedă”.

Caracteristicile adânciturii au fost detaliate în secțiunea precedentă.

Cu privire la **baterea descentrată** (eng. **broadstruck** sau **broad struck**) Cornel Cătălin GAVRILĂ menționează: “Baterea descentrată apare atunci când rondeaua ce urmează a fi imprimată nu intră complet între matrițe. **Baterea se realizează fără virolă (inelul exterior)** iar matrițele imprimă pe ambele fețe ale rondelei doar porțiunea de monedă dintre ele, restul rămânând nebătut (...). De cele mai multe ori, piesele bătute descentrat pot fi și deformate pe porțiunea rămasă în afară, iar unele elemente precum zimții nu mai pot fi executate”.

#### IV. Prezentarea unei piese cu dublă eroare

Personal, sunt fascinat de erorile numismatice majore și sper ca la un moment dat să înființăm în cadrul Asociației PRONUMISMATICA o structură dedicată.

Până la acel moment, îmi revine plăcerea să prezint o piesă de 50 lei 1991 din colecție cu dublă eroare “Batere descentrată și adâncitură”, la fel ca și la 1 cent din 1998 de mai sus:



a se vedea și pozele de la pagina următoare

<sup>7</sup> <https://auctions.stacksbowers.com/lots/view/3-2GI96/1998-lincoln-cent-fs-901-wide-am-broadstruck-with-reverse-brockage-ms-65-rd-ngc>



A se observa bătaia descentrată, precum și imprimarea de la moneda bătută și suprapusă a textului Cuza și a unei mici părți a umărului.

În lipsa virolei piesa s-a alungit în special în zona adânciturii.

Poze cu piesa se regăsesc și pe Romanian Numismatics<sup>8</sup>



Închei prin a ura tuturor colegilor cât mai multe satisfacții numismatice!

<sup>8</sup> <https://romaniancoins.org/ro50lei1991.html>